

SAPPHIRE L-2 COOLTAINER

Dati tecnici

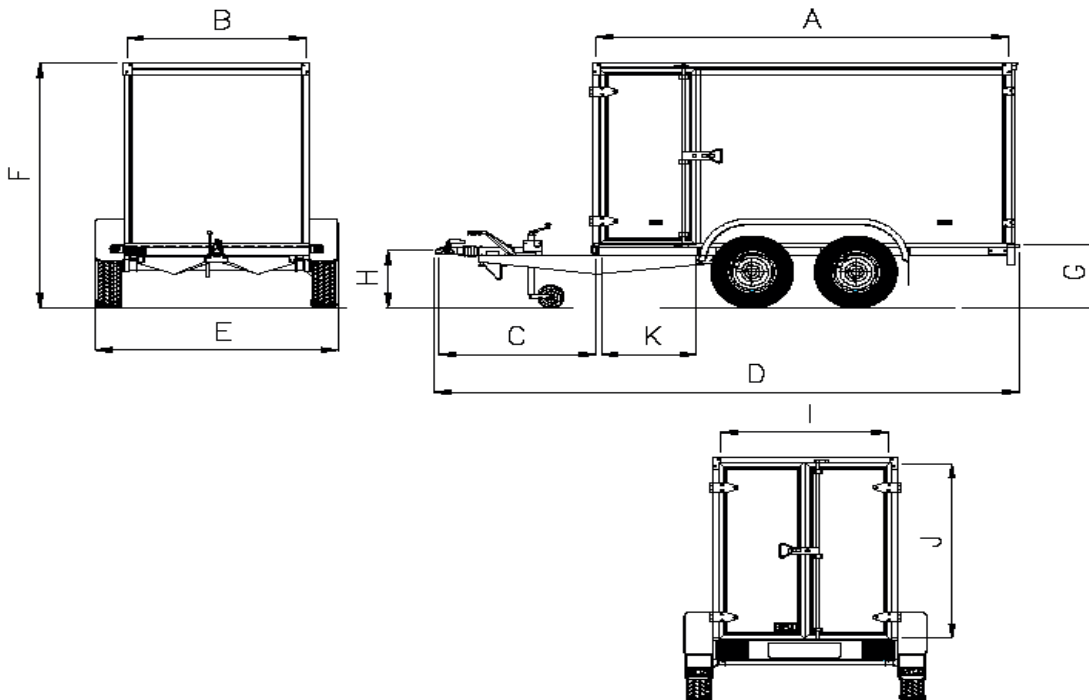

	L2 2000kg. 305x154	L2 2000kg. 305x184	L2 2700kg. 355x184	L2 2700kg. 405x184
Dimensioni / Pesì	alt 180	alt 180	alt 180	alt 180
Portata massima lorda	2000	2000	2700	2700
Peso a vuoto	710	760	910	942
Capacità di carico	1290	1240	1790	1758
Classe portata 2700kg - peso a vuoto:	+ 30	+ 30	-	-
Classe portata 3000kg - peso a vuoto:	+ 40	+ 40	+ 10	+ 10
Classe portata 3500kg - peso a vuoto:	+ 76	+ 76	+ 46	+ 46
Altezza 150 cm	- 32	- 34	- 37	- 41
Altezza 210 cm.	+ 32	+ 34	+ 37	+ 41
Lunghezza interna [A]	296	296	346	396
Larghezza interna [B]	145	175	175	175
Lunghezza del timone [C]	125	125	125	125
Lunghezza totale [D]	433	433	483	533
Larghezza totale [E]	199	229	229	229
Altezza totale [F]	235	235	238	238
Altezza piano di carico [G]	54	54	57	57
Altezza giunto di accoppiamento [H]	44	44	47	47
Larghezza utile portellone posteriore [I]	142	172	172	172
Lunghezza utile portellone posteriore [J]	175	175	175	175
Larghezza utile porta pedonale [K]	68	68	68	68
Dimensione pneumatici	185/70R13	185/70R13	185R14C	185R14C



Classi Portate Disponibili	con freni	1800 kg	2000 kg	2400 kg	2700 kg	3000 kg	3490 kg	3500 kg
-----------------------------------	-----------	---------	---------	---------	---------	---------	---------	---------